

GN 436.1 | Edelstahl-Drehknöpfe

mit Gravur, Edelstahl



- 1
- 2
- 3
- 4
- 5
- 6
- 7
- 8
- 9
- 10
- 11
- 12
- 13
- 14
- 15
- 16
- 17
- 18

MATERIAL

Edelstahl-Feinguss 1.4308, matt gestrahlt.

STANDARDAUSFÜHRUNGEN

Passloch H8. Montage mittels mitgeliefertem Gewindestift mit Innensechskant.

- **GN 436.1-A:** Drehknopf mit Markierungspfeil.
- **GN 436.1-B:** Drehknopf neutral, ohne Markierungspfeil oder Skala.
- **GN 436.1-S:** Drehknopf mit Standardskala, 20 Teilstriche, 0...9 aufsteigend bei Drehung im Uhrzeigersinn.

FUNKTIONEN UND ANWENDUNGEN

Die gravierte Skalierung oder der Markierungspfeil von Drehknöpfen GN 436.1 ist lasergraviert und somit abriebfest.

SONDERAUSFÜHRUNGEN AUF ANFRAGE

Unterschiedliche Skalierungen (siehe Seite 611).



GN 436.1-A

GN 436.1-B

GN 436.1-S

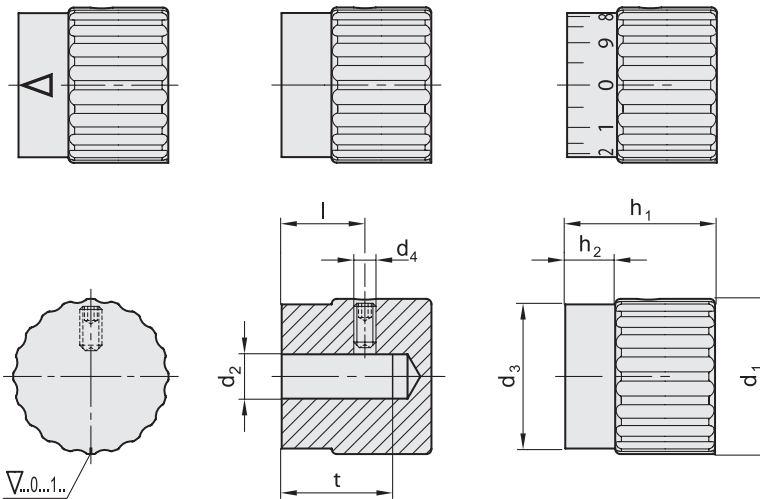

GN 436.1-A

Code	Artikelnummer	d1	d2 H8	d4	d3	l	h1	h2	tmin	△
GN.22167	GN 436.1-24-B5-A-MT	24	5	M4	22	12	24	8	18	75
GN.22170	GN 436.1-24-B6-A-MT	24	6	M4	22	12	24	8	18	80
GN.22173	GN 436.1-28-B6-A-MT	28	6	M4	26	13	27	9	20	120
GN.22176	GN 436.1-28-B8-A-MT	28	8	M4	26	13	27	9	20	160

GN 436.1-B

Code	Artikelnummer	d1	d2 H8	d4	d3	l	h1	h2	tmin	△
GN.22168	GN 436.1-24-B5-B-MT	24	5	M4	22	12	24	8	18	75
GN.22171	GN 436.1-24-B6-B-MT	24	6	M4	22	12	24	8	18	80
GN.22174	GN 436.1-28-B6-B-MT	28	6	M4	26	13	27	9	20	120
GN.22177	GN 436.1-28-B8-B-MT	28	8	M4	26	13	27	9	20	160

GN 436.1-S

Code	Artikelnummer	d1	d2 H8	d4	d3	l	h1	h2	tmin	△
GN.22169	GN 436.1-24-B5-S-MT	24	5	M4	22	12	24	8	18	75
GN.22172	GN 436.1-24-B6-S-MT	24	6	M4	22	12	24	8	18	80
GN.22175	GN 436.1-28-B6-S-MT	28	6	M4	26	13	27	9	20	120
GN.22178	GN 436.1-28-B8-S-MT	28	8	M4	26	13	27	9	20	160



Einstellelemente